

# Zawór żaluzyjny 8043

## Zabudowa GS3 DN 15 - DN 100

Zawór żaluzyjny z napędem pneumatycznym i pozycjonerem, do regulacji przepływu mediami bardzo agresywnymi i neutralnymi.

- zintegrowany pozycjoner
- kompaktowa zabudowa i niska masa
- szybkie przetaczanie przy małym skoku tłoka
- wysoki współczynnik Kvs
- wysoka szczelność

### Dane techniczne

Obudowa	Międzykołnierzowa Vide również arkusz 8043/44 - GS1	
Średnica nominalna	DN 15 - DN 100	
Ciśnienie nominalne wg DIN 2401	PN 40 (również PN 10-25)	DN 15 - DN 100
Ciśnienie nominalne wg ANSI	ANSI 150	DN 15 - DN 100
	ANSI 300	DN 15 - DN 100
Temperatura robocza	-60°C do +350°C	
Nieszczelność (% z Kvs)	Materiał żaluzji Węgiel i stal szlachetna < 0,0001	Materiał żaluzji STN 2 < 0,001

\* Kvs-vide arkusz 8001



### Opcje:

- Uszczelnienie mieszkowe
- Zewnętrzny przetwornik i/p
- Wykonanie Ex pozycjonera

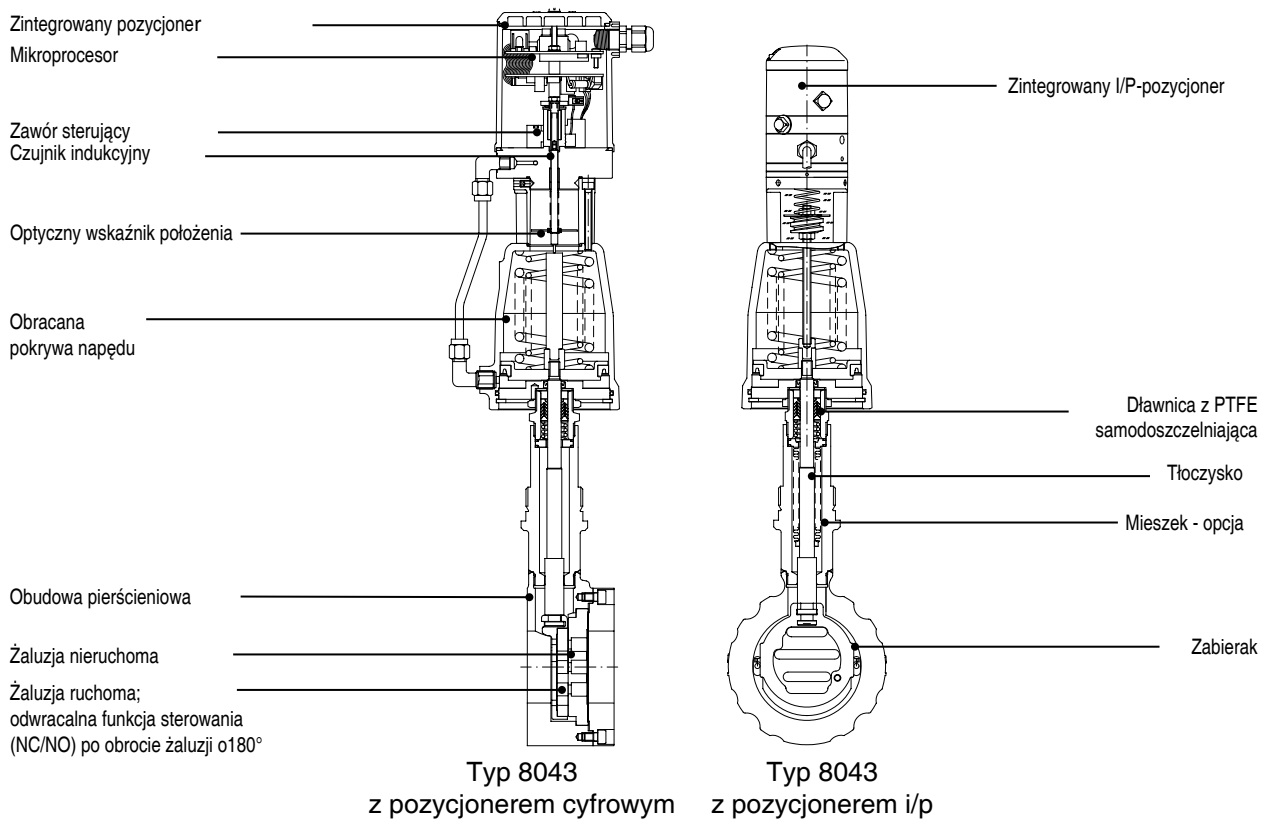

Typ 8043 z pozycjonerem cyfrowym      Typ 8043 z pozycjonerem i/p



# Zawór żaluzyjny 8043

Dopuszczalna różnica ciśnień  
(temperatura robocza do 120°C)

Dla temp. >120°C patrz tabela:  
Graniczne zastosowania zaworów  
GS3 - strona 5.

## Zawór z pozycjonerem cyfrowym

Żaluzja: węgiel i stal szlachetna

DN	Napęd	Maks. różnica ciśnień [bar]		Ciśnienie sterowania [bar]
		Regulacja	Otw/Zamk	
		[bar]	[bar]	[bar]
15	80	72	72	3,5-6
20	80	61	61	4-6
25	80	50	50	4-6
32	80	40	40	4,5-6
40	80	30	30	4,5-6
50	80	19	19	5-6
65	80	16	16	5-6
80	80	10	10	5-6
100	80	6	6	5-6

15	125	100	100	3-6
20	125	80	80	3-6
25	125	100	100	3,5-6
32	125	80	80	3,5-6
40	125	69	69	3,5-6
50	125	44	44	4-6
65	125	37	37	4-6
80	125	23	23	4-6
100	125	14	14	4-6

Żaluzja: STN2/STN2

DN	Napęd	Maks. różnica ciśnień [bar]		Ciśnienie sterowania [bar]
		Regulacja	Otw/Zamk	
		[bar]	[bar]	[bar]
15	80	49	49	3,5-6
20	80	37	37	4-6
25	80	27	27	4-6
32	80	20	20	4,5-6
40	80	13	13	4,5-6
50	80	8	8	5-6
65	80	6	6	5-6
80	80	3,5	3,5	5-6
100	80	2	2	5-6

15	125	100	100	3-6
20	125	80	80	3-6
25	125	62	62	3,5-6
32	125	46	46	3,5-6
40	125	27	27	3,5-6
50	125	18	18	4-6
65	125	15	15	4-6
80	125	9	9	4-6
100	125	5,5	5,5	4-6

## Zawór z pozycjonerem p/p lub i/p

Żaluzja: węgiel i stal szlachetna

DN	Napęd	Maks. różnica ciśnień [bar]		Ciśnienie sterowania [bar]
		Regulacja	Otw/Zamk	
		[bar]	[bar]	[bar]
15	80	52	52	4-6
20	80	37	37	4-6
25	80	29	31	4-6
32	80	21	25	4-6
40	80	14	19	4-6
50	80	8	12	4,5-6
65	80	7	10	4,5-6
80	80	4	6	4,5-6
100	80	2,5	4	4,5-6

15	125	91	91	3-6
20	125	79	79	3-6
25	125	66	66	3-6
32	125	50	54	3-6
40	125	34	40	3-6
50	125	20	27	3,5-6
65	125	16	23	3,5-6
80	125	10	14	3,5-6
100	125	6	9	3,5-6

Żaluzja: STN2/STN2

DN	Napęd	Maks. różnica ciśnień [bar]		Ciśnienie sterowania [bar]
		Regulacja	Otw/Zamk	
		[bar]	[bar]	[bar]
15	80	28	30	4-6
20	80	19	23	4-6
25	80	13	17	4-6
32	80	9	13	4-6
40	80	5,5	8	4-6
50	80	3	5	4,5-6
65	80	2,5	4	4,5-6
80	80	-	-	-
100	80	-	-	-

15	125	65	65	3-6
20	125	44	50	3-6
25	125	30	38	3-6
32	125	21	28	3-6
40	125	13	19	3-6
50	125	7	11	3,5-6
65	125	6	9	3,5-6
80	125	3,5	5	3,5-6
100	125	2	3	3,5-6

# Zawór żaluzyjny 8043

## Dane techniczne pozycjonera

	Pozycjoner cyfrowy 8048	Pozycjoner I/p	Pozycjoner p/p
Sygnał sterowania	0/4 - 20 mA, 0/2 - 10 V	0/4 - 20 mA, 0/2 - 10 V	0,2 - 1 bar
Napięcie zasilania	24 V DC, maks. 10 W	-	-
Ciśnienie sterowania	maks. 6 bar	maks. 6 bar	maks. 6 bar
Histereza	< 0,5 %	< 1 %	< 1 %
Stopień redukcji	30 : 1	25 : 1	25 : 1
Charakterystyka	liniowa, stałoprocentowa, zdefiniowana przez użytkownika, optymalizowana*	zależna od zastosowanego zespołu funkcyjnego	zależna od zastosowanego zespołu funkcyjnego
Kalibracja	automatyczna, samoucząca się	mechaniczna	mechaniczna
Temperatura otoczenia	-20°C do +75°C	-20°C do +60°C	-20°C do +80°C
Klasa ochrony wg DIN 40050	IP65	IP54	IP54
Opcjonalne wykonanie Ex	-	Ex II 2 G EEx ib IIC T6 + 45°C Ex II 2 G EEx ib IIC T5 + 60°C	-

\*Standardowo programowalna charakterystyka liniowa. Inne charakterystyki regulacyjne są programowalne na żądanie. Istnieje możliwość samodzielnej konfiguracji pozycjonera, poprzez użytkowe oprogramowanie i kabel serwisowy.

## Wykonania materiałowe zaworu

Obudowa	Stal szlachetna 1.4571 lub 1.4581	
Łącznik	Stal szlachetna 1.4571	
Obudowa napędu	Mosiądz niklowany (napędy: Ø50 mm, Ø80 mm) Aluminium z powłoką antykorozyjną (napęd: Ø125 mm)	
Materiał sprężyn napędu	Stal szlachetna 1.4301 (napędy: Ø50 mm, Ø80 mm), Stal sprężynowa ocynkowana (napęd: Ø125 mm)	
Dławnica	PTFE-nawęglane, sprężyna 1.4310	
Tłoczyisko	Stal szlachetna 1.4571, utwardzana	
Mieszek	Stal szlachetna 1.4571	
Żaluzja nieruchoma	Stal szlachetna 1.4571, powlekana	STN2
Żaluzja ruchoma	Spieki węglowe	STN2
Zabierak	Stal szlachetna 1.4581	
Optyczny wskaźnik położenia	Poliamid transparentny	

# Zawór żaluzyjny 8043

Graniczne zastosowania zaworów GS3, obudowa stal szlachetna

Podane wielkości ciśnień roboczych nie mogą być przekroczone!

## PN 40

DN	Zespół wykonawczy: spieki węglowe i stal szlachetna powlekana max. dopuszczalna różnica ciśnień dla zaworów GS3						Zespół wykonawczy: STN2/STN2 max. dopuszczalna różnica ciśnień dla zaworów GS3					
	100°C	150°C	200°C	250°C	300°C	350°C	100°C	150°C	200°C	250°C	300°C	350°C
15 - 65	40	38	35	32	28	24	40	38	35	32	28	24
80	40	38	35	32	28	24	36	34	33	26	22	19
100	33	31	29	27	25	24	33	31	29	24	20	17
125	23	21	20	19	18	17	22	21	20	16	13	11
150	16	15	14	13	12	12	16	15	14	11	9,5	8,5
200 (tylko PN16)	16	15	14	13	11	9,5	-	-	-	-	-	-

## ANSI 150

DN	Zespół wykonawczy: spieki węglowe i stal szlachetna powlekana max. dopuszczalna różnica ciśnień dla zaworów GS3						Zespół wykonawczy: STN2/STN2 max. dopuszczalna różnica ciśnień dla zaworów GS3					
	100°C	150°C	200°C	250°C	300°C	350°C	100°C	150°C	200°C	250°C	300°C	350°C
15 - 125	16	15	13	12	10	8,5	16	15	13	12	10	8,5
150	16	15	13	12	10	8,5	16	15	13	11	9,5	8,5
200	16	15	13	12	10	8,5	-	-	-	-	-	-

## ANSI 300

DN	Zespół wykonawczy: spieki węglowe i stal szlachetna powlekana max. dopuszczalna różnica ciśnień dla zaworów GS3						Zespół wykonawczy: STN2/STN2 max. dopuszczalna różnica ciśnień dla zaworów GS3					
	100°C	150°C	200°C	250°C	300°C	350°C	100°C	150°C	200°C	250°C	300°C	350°C
15 - 65	40	38	35	32	28	24	40	38	35	32	28	24
80	40	38	35	32	28	24	36	34	33	25	19	16
100	33	31	29	27	25	24	33	31	29	23	18	15
125	23	21	20	19	18	17	22	21	20	15	11	9,5
150	16	15	14	13	12	12	16	15	14	11	8,5	7

# Zawór żaluzyjny 8043

## Wymiary i masa

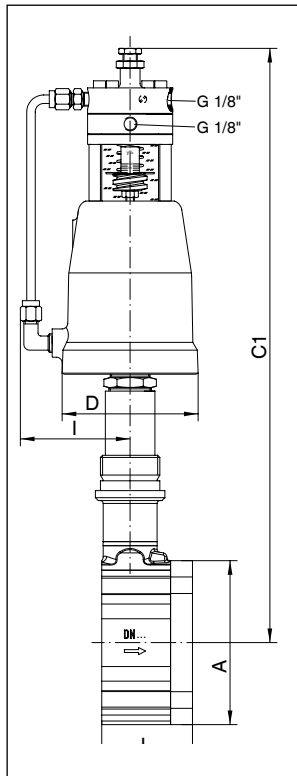

Typ 8043 - wersja p/p ze wskaźnikiem położenia

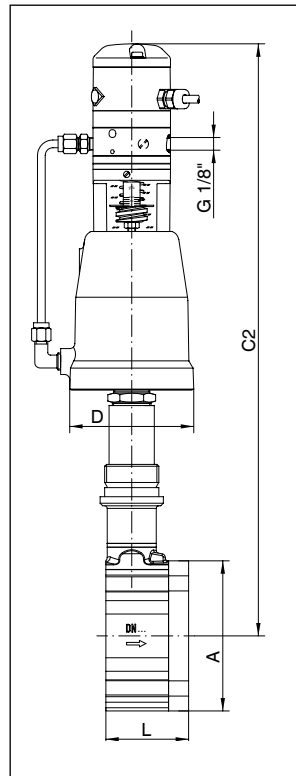

Typ 8043 - wersja i/p ze wskaźnikiem położenia

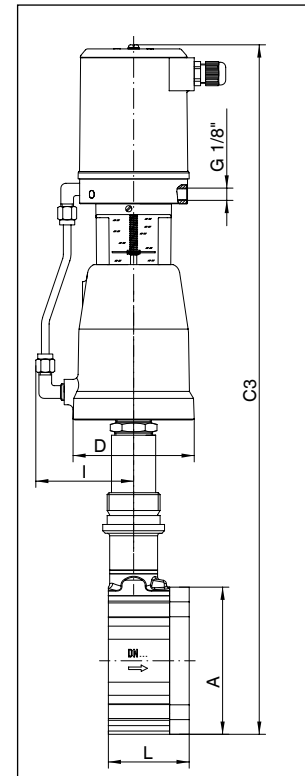

Typ 8043 - pozycjoner cyfrowy ze wskaźnikiem położenia

DN	Napęd Ø	A	L	D	Typ 8043 napęd D80			I	Masa [kg] Typ 8043
					C1	C2	C3		
15	80	64	56	98	392	429	457	80	6,0
20	80	72	56	98	397	434	462	80	6,3
25	80	82	56	98	402	439	467	80	6,5
32	80	89	56	98	406	443	471	80	6,6
40	80	99	56	98	411	448	476	80	7,0
50	80	116	64	98	421	458	486	80	8,5
50	125	116	64	146	451	488	516	105	10,3
65	80	138	68	98	431	468	496	80	10,0
65	125	138	68	146	461	498	526	105	11,8
80	80	153	70	98	439	476	504	80	11,2
80	125	153	70	146	469	506	534	105	13,0
100	80	184	75	98	452	489	517	80	14,5
100	125	184	75	146	482	519	547	105	16,2

Wymiary w mm

Bez wskaźnika położenia - od wymiarów C1, C2 i C3 należy odjąć 48mm